

ANT-57 Rev,4 アンテナ自動切替インタフェース 接続図 (基板Ver4 2014.7)

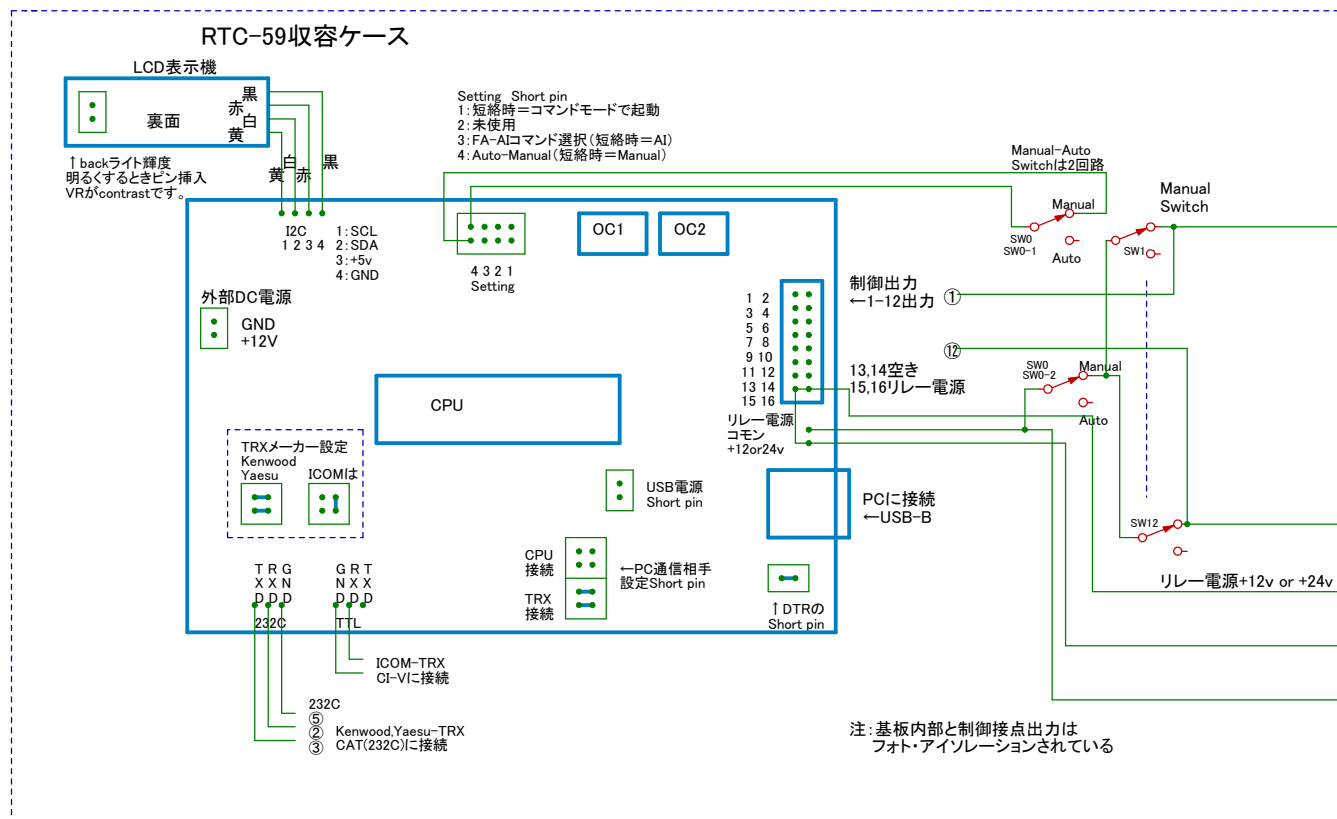

出力等価回路

⑮⑯コモンは回り込み防止の観点から
基板内部回路に接続されていない

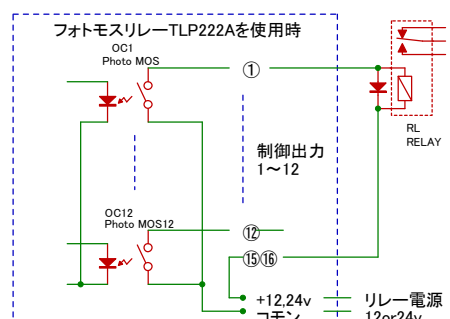
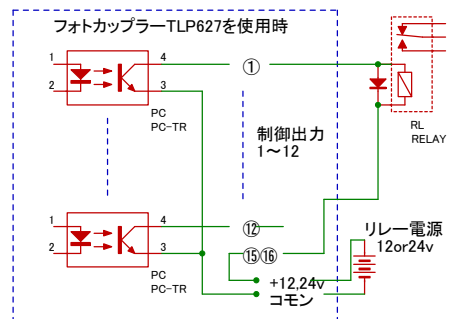

フォトモスリレーは極性がない
ACリレーでも使用可能。
アンテナリレーのコモンが+と
GNDを意識しないで使える

注: DCリレーの場合、逆起電力
吸収用DIODEは必須です

図名	ANT-57接続図(参考)	年月日	2014. 10. 12
図番	ANT-57 Rev.4	作成者	ICT-Kuwa